

課題解決OPS

ワンポイントソリューション

gk-002

**業務プロセスのどこを
改善すべきなのか知りたい**

課題

改善すべき対象業務について、どの業務プロセスをどのように改善したら、どれくらい効果が見込めるのかを具体的に知りたい。

解決方法

業務の改善すべき点を分析し、新プロセス検討や、シミュレーションを支援します。

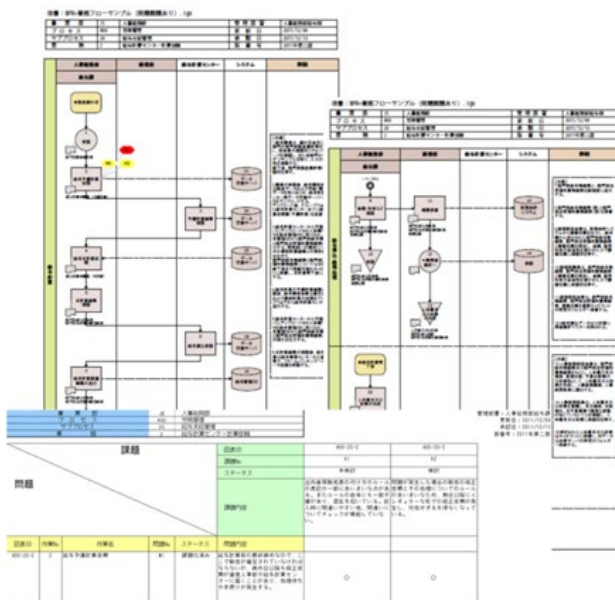

業務プロセス改善・標準化支援

- ・新業務フロー作成
- ・業務フローマニュアル化
- ・改善効果仮説検証
- ・各種文書リンク
- ・可視化成果物の共有・管理
- ・IT化提案書

新業務フローの作成を支援して、システム連携や自動化すべき作業など、業務プロセスのどこをどのようにIT化の適用をすれば、業務の効率化が期待できるかを提案します。

業務の新フローをシミュレーションすることで、改善効果の仮説検証もできます。

業務フローのマニュアル化や、可視化による成果物の共有・管理についてもアドバイスし、IT化のための具体的な提案を行います。

Point!

『業務改善・施策立案』支援サービスを利用することにより、ITを活用した新フローの施策を作成することが容易になります。

Product / Service

業務プロセス改善サービス

- [区 分] プロセス自動化
- [環 境] Windows,他多数
- [タ グ] フロー図, 業務プロセス

CCS 株式会社 シーイーシーカスタマサービス
プロダクトサービス事業部

<https://ceccs.site>

Process Automation OPS