

課題解決OPS

ワンポイントソリューション

gk-001

**どの業務が IT活用して効率アップ
できそうなのかを把握したい**

課 題

改善すべき業務が把握できていないため、ITを活用したシステム連携や自動化等によって、どの業務がもっと効率化できるのかを知りたい。

解決方法

システム化対象の業務をすべて漏れなく洗い出し、可視化すべき業務を特定することを支援します。

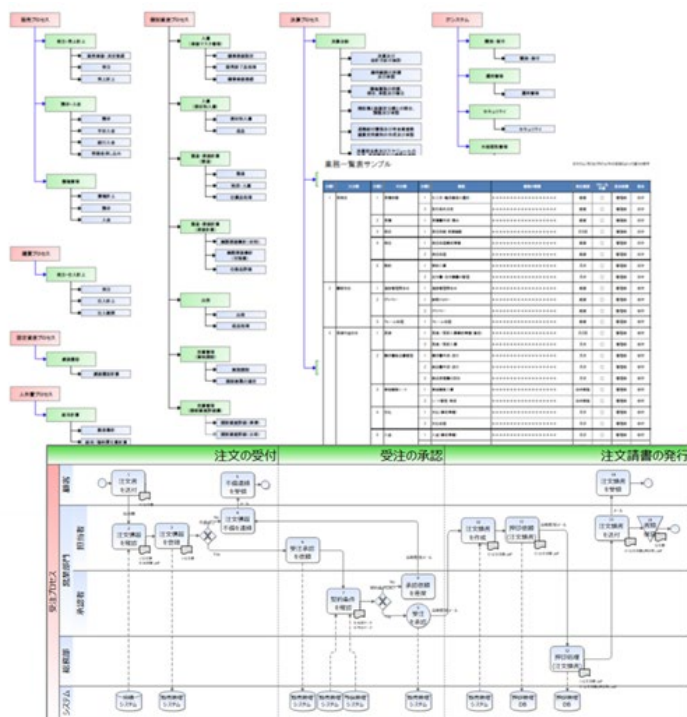

業務調査・分析支援

- ・業務体系ヒアリング
- ・業務調査票配布
- ・業務構造図作成
- ・業務抽出
- ・業務簡易分析

プロセス可視化支援

- ・業務フローの作図
- ・業務記述書作成
- ・業務ヒアリング
- ・問題管理表
- ・リスク管理表
- ・課題抽出

業務体系ヒアリングや、業務調査票配布によって、業務を洗い出し、可視化すべき業務を特定します。

プロセス可視化のノウハウを提供し、業務フロー図や、業務記述書をツールを使って、短期間に効率よく作成し、既存業務の棚卸・整理から業務フローの可視化を支援します。

Point!

『既存業務の見える化』支援サービスを利用することにより、既存業務の可視化（As Is）と整理が可能になります。

Product / Service

業務プロセス改善サービス

- [区 分] プロセス自動化
- [環 境] Windows,他多数
- [タ グ] フロー図, 業務見える化, 業務プロセス

CCS 株式会社 シーイーシーカスタマサービス
プロダクトサービス事業部

<https://ceccs.site>